

32000 MATERIALI VARI ACCESSORIES MATERIEL DIVERS MATERIALES VARIOS

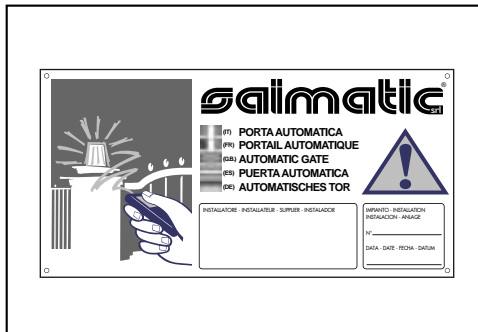

- PULSANTIERE - FINE CORSA - RELAIS - CAVI DI ALIMENTAZIONE - RILEVATORI DI AUTOVEICOLI 230V. 1CH - 2CH
- PUSH-BUTTON PANELS AND LIMIT SWITCHES - RELAYS - CABLE - VEHICLE LOOP DETECTORS 230V. 1CH - 2 CH
- TABLEAUX DE POUSSOIRS - FIN DE COURSE - RELAIS - CABLES D'ALIMENTATION
- BOTONERAS - FIN DE CARRERA - RELÉS - CABLES DE ALIMENTACIÓN - DETECTOR DE VEHÍCULOS 230V. - 1 CANAL - 2 CANALES



32032 - CART. IT/FR/GB/ES/DE

- Cartello cancello automatico a norma Uni 8612 - per: Italia - Francia - Gran Bretagna - Spagna - Germania
- "Automatic gate" sign - regulations Uni 8612 - for: Italy - France - United Kingdom - Germany
- Panneau "portail automatique" pour: Italie - France - Angleterre - Espagne - Allemagne
- Cartel cancela automática conforme a normativa Uni 8612 - para: Italia, Francia, Gran Bretaña, España, Alemania

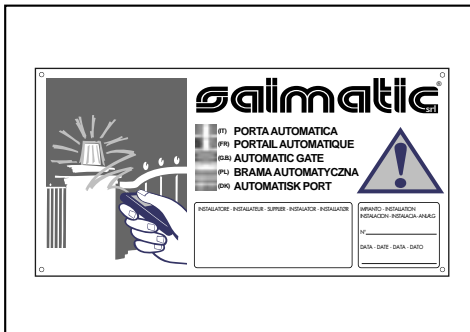

32034 - CART. IT/FR/GB/PL/DK

- Cartello cancello automatico a norma Uni 8612 - per: Italia - Francia - Gran Bretagna - Polonia - Danimarca
- "Automatic gate" sign - regulations Uni 8612 - for: Italy - France - United Kingdom - Poland - Denmark
- Panneau "portail automatique" pour: Italie - France - Angleterre - Pologne - Danemark
- Cartel cancela automática conforme para: Italia, Francia, Gran Bretaña, Polonia y Dinamarca



32040 - RELÉ A-S-C-S

- Relè ciclico comando motori per tapparelle, tende e serrande - funzionamento automatico ciclico Apre/Stop/Chiude/Stop...
- Cyclic relay motor operator for window roller shutters, roller-shutters and curtains - cyclic automatic operation open/stop/close/stop
- Relais cyclique commande moteurs pour rideaux roulants, rideaux et volets roulants - fonctionnement automatique cyclique Ouvre/Stop/Ferme/Stop...
- Relé ciclico control de motores para persianas, cortinas y cierras - funcionamiento automático ciclico Abre/Para/Cierra/Para...

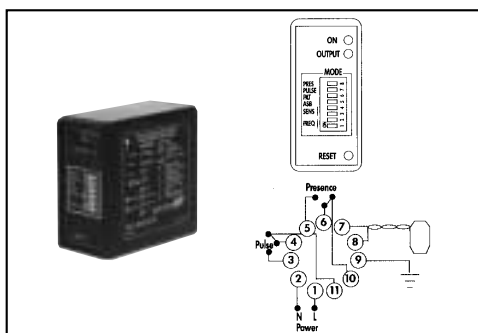

32042 - PD 132 D - 1 CH

- Rilevatore di autoveicoli 230V. - 1 ch
- Single channel vehicle detector - power supply 230V.
- Détecteur de véhicules 230V. - 1ch
- Detector de vehículos 230V - 1 canal

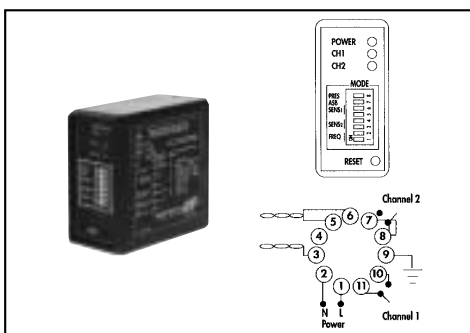

32044 - PD 232 D - 2 CH

- Rilevatore di autoveicoli 230V. - 2 ch
- Double channel vehicle detector - power supply 230V.
- Détecteur de véhicules 230V. - 2ch
- Detector de vehículos 230V - 2 canales

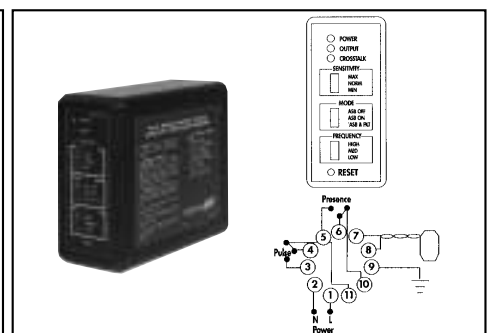

PD 142 D - 1 CH

- Rilevatore di autoveicoli 230V. 1 ch Plus
- Single channel vehicle detector - power supply 230V. - (with power fail memory and crosstalk monitor)
- Détecteur de véhicules 1ch Plus
- Detector de vehículos 230V - 1 canal Plus

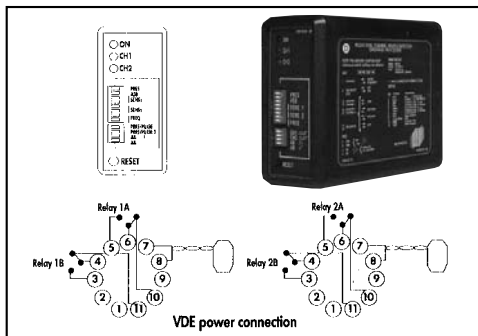

PD 242 D - 2 CH

- Rilevatore di autoveicoli 230V. - 2 ch (2 relé per ogni ch) - permette il riconoscimento della direzione
- *Double channel vehicle detector - power supply 230V. - two relays per channel*
- Détecteur de véhicules 230V. - 2ch (2 relais pour chaque ch) - permet de reconnaître la direction des véhicules
- *Detector de vehículos 230V - 2 canales (2 relés para cada canal) - reconoce la dirección del vehículo*

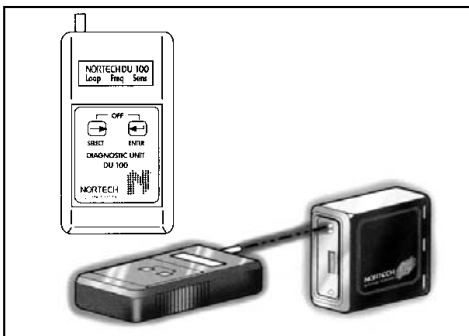

32046 - DU 100

- Unità diagnostica DU 100
- *Detector diagnostic unit DU 100*
- Unité diagnostique DU 100
- *Unidad de diagnóstico DU 100*



32046 - DU 100

- L'unità DU 100 è un dispositivo atto alla rilevazione ed eliminazione di eventuali inconvenienti del rilevatore di autoveicoli e a rendere semplici sia l'installazione che la manutenzione
- *The compact, hand-held DU 100 Detector Unit is a pinpoint troubleshooter that eliminates guesswork while bringing reliability and cost-saving to vehicle detector installation and servicing*
- L'unità DU 100 relève et élimine éventuelles anomalies de fonctionnement du détecteur de véhicules et facilite soit l'installation que l'entretien
- *La unidad de diagnóstico DU 100 es un dispositivo apto para la detección y eliminación de eventuales inconvenientes del detector de vehículos y a facilitar tanto la instalación como la manutención*



32048 - CONN FIL

- Connettore a fili per rilevatori monocolnali PD 132/142
- *Flying connector for single channel detector PD 132/142*
- Connecteur à fils pour les détecteurs 1 ch PD 132/142
- *Conector con cables para detectores de un canal PD 132/142*



32050 - 20 C UNDECAL

- Connettore Undecal per rilevatori 2 ch - PD 232/242
- *Undecal connector for double channel detector PD 232/242*
- Connecteur Undecal pour les détecteurs 2 ch - PD 232/242
- *Conector Undecal para detectores de 2 canales PD 232/242*



32080 - FC/LEV

- Fine corsa a leva con rotella - tipo stagno 83832101 con piastra di fissaggio A
- *Limit switch with roller - water tight type 83832101 with tie plate A*
- Fin de course à levier avec roulette - type étanche 83832101 avec plaque de fixation A
- *Fin de carrera de leva con cojinete tipo hermético (83832101) con placa de fijación A*



32085 - KIT EP04

- Kit crepuscolare con timer (1 sensore + 1 decodificatore)
- *Twilight sensor with timer*
- Kit crepusculaire avec temporisateur (1 détecteur + 1 décodeur)
- *Kit crepuscular con temporizador (1 sensor + 1 decodificador)*



32130/40 - CAV/4

- Cavo quadripolare antifiamma grigio (bobine da mt. 100) 4x1 mm² (32130) - 4x1,5 mmq. (32140)
- *Grey 4-core fireproof cable (100 m coils) - 4x1 mm² (32130) and 4x1.5 mm² (32140)*
- Câble quadripolaire antiflamme gris (bobines de m 100) 4x1 mm² (32130) - 4x1,5 mm² (32140)
- *Cable cuadripolar ignífugo gris (bobina de 100 m.) 4x1 mm.² (32130) - 4x1,5 mm.2 (32140)*



32150/60 - CAV/1

- Cavo unipolare antifiamma - conf. mt.100 - 1 mm² (32150) - 1,5 mm² (32160)
- *Grey fireproof cable (100 m coils) - 1 mm² (32150) and 1.5 mm² (32160)*
- Câble unipolaire antiflamme - conf. m 100 - 1 mm² (32150) - 1,5 mm² (32160)
- *Cable unipolar ignífugo - bobina de 100 m. - 1 mm.2 (32150) - 1,5 mm² (32160)*



32170/80 - PIR3 - PIR2

- Pulsantiera Roker da incasso per comando motori per tapparelle - PIR3 (on - off - on) contatti autobloccanti - funzionamento automatico (32170) - PIR2 (mom - off - mom) con ritorno automatico a 0 - funzionamento ad uomo presente (32180)
- Roker flush push-button panel for motor control - self-locking PIR3 (on-off-on) connections - automatic functioning (32170) - PIR2 (mom-off-mom) connections with flyback spring - manned version (32180)
- Bouton poussoir Roker encastré pour commande moteurs pour rideaux roulants - PIR3 (on - off - on) contacts autobloquants - fonctionnement automatique (32170) - PIR2 (mom - off - mom) avec retour automatique à 0 - fonctionnement à main présente (32180)
- Interruptor Raker para empotrar para control de motores de persianas PIR3 (on-off-on) contactos autobloqueantes - funcionamiento automático (32170) - PIR2 (mom-off-mom) - con regreso automático a 0 - funcionamiento manual (32180)



32190/200 - PER3 - PER2

- Pulsantiera Roker da parete per comando motori per tapparelle - PER3 (on - off - on) contatti autobloccanti - funzionamento automatico (32190) - PER2 (mom - off - mom) con ritorno automatico a 0 - funzionamento ad uomo presente (32200)
- Roker surface-mount push-button panel for awning motor control - self-locking PER3 (on-off-on) connections - automatic functioning (32190) - PER2 (mom-off-mom) connections with flyback spring - manned version (32200)
- Bouton poussoir en applique pour commande moteurs pour rideaux roulants - PER3 (on - off - on) contacts autobloquants - fonctionnement automatique (32190) - PER2 (mom - off - mom) avec retour automatique à 0 - fonctionnement à main présente (32200)
- Interruptor Raker para pared para control de motores de persianas PER3 (on-off-on) contactos autobloqueantes - funcionamiento automático (32190) - PER2 (mom-off-mom) - con regreso automático a 0 - funcionamiento manual (32200)



32240/250 - PEL3 - PEL2

- Pulsantiera a levetta da parete per comando motori per tapparelle - PEL3 (on - off - on) contatti autobloccanti - funzionamento automatico (32240) - PEL2 (mom - off - mom) con ritorno automatico a 0 - funzionamento ad uomo presente (32250)
- Surface mount lever switch for awning motor control - self-locking PEL3 (on-off-on) connections - automatic functioning (32240) - PEL2 (mom-off-mom) connections with flyback spring - manned version (32250)
- Bouton poussoir à levier en applique pour commande moteurs pour rideaux roulants - PEL3 (on - off - on) contacts autobloquants - fonctionnement automatique (32240) - PEL2 (mom - off - mom) avec retour automatique à 0 - fonctionnement à main présente (32250)
- Interruptor de palanquita de pared para control de motores de persianas PEL3 (on-off-on) contactos autobloqueantes - funcionamiento automático (32240) - PEL2 (mom-off-mom) - con regreso automático a 0 - funcionamiento manual (32250)



32280 PT/ACS

- Pulsantiera da tavolo - comando cancelli automatici (Apri-Chiudi-Stop)
- Table push-button panel - command automatic gates (Open-Close-Stop)
- Boutons poussoirs de table - commande portails automatiques (Ouvre-Ferme-Stop)
- Cuadro de interruptores de sobremesa - control de cancelas automáticas (abre-cierra-para)



32290 PGI/3P

- Pulsantiera generale per comandi centralizzati (Apri-Chiudi-Stop)
- General push-button panel for centralized controls (Open-Close-Stop)
- Boutons poussoirs général pour commandes centralisées (Ouvre-Ferme-Stop)
- Cuadro general de interruptores para controles centralizados (abre-cierra-para)



Pi / 2 L2

- Pulsantiera da incasso con 2 levette con ritorno automatico a 0 - funzionamento ad uomo presente
- Flush 2-level switch with flyback spring - manned version
- Boutons poussoirs encastré avec 2 leviers avec retour automatique à 0 - fonctionnement à main présente
- Cuadro general de interruptores para empotrar con 2 palanquitas - con regreso automático a 0 - funcionamiento manual



32300/310+30340 - L2/3+T

- Commutatore a levetta premontato su tappo copriforo - L3 (on - off - on) contatti autobloccanti - funzionamento automatico 6A - 250V. (32300) - L2 (mom - off - mom) con ritorno automatico a 0 (32310) - T- tappo preforato Magic (32340)
- Hole-tap lever switch - self-locking L3 (on-off-on) connections - 6A 250V automatic functioning (32300) - L2 connections with flyback spring (32310) - Magic pre-assembled T-tap (32340)
- Commutateur à levier pré-monté sur bouchon couvre-trou - L3 (on - off - on) contacts autobloquants - fonctionnement automatique 6A - 250V. (32300) - L2 (mom - off - mom) avec retour automatique à 0 (32310) - T- bouchon prétroué Magic (32340)
- Comutador de palanquita preinstalado sobre tapón cubreorificio L3 (on-off-on) contactos autobloqueantes - funcionamiento automático 6A - 250V. (32300) - L2 (mom-off-mom) - con regreso automático a 0 - (32310) - T- tapón prearmado Magic (32340)



32600 - P2T/433

- Radio pulsantiera a 2 tasti a 433,92 Mhz
- Two button radio push-button panel 433,92 Mhz
- Radio boutons poussoirs 2 ch à 433,92 Mhz
- Radio botonera con 2 botones a 433,92 Mhz

